

iQ700, Einbau-Mikrowelle, 60 x 45 cm, Schwarz, Edelstahl CF834AGB1



45 cm hohe Einbau-Mikrowelle zum Auftauen, Aufwärmen oder Zubereiten von Gerichten innerhalb kürzester Zeit.

- ✓ cookControl7: Automatikprogramme garantieren beste Ergebnisse.
- ✓ TFT-Display: optimal lesbar und intuitiv bedienbar.
- ✓ Wattleistung bis 900 Watt: zeitsparend und leistungsstark.

Ausstattung

Technische Daten

Zusatzfunktion: Nur Mikrowelle
Steuerung: elektronisch
Abmessungen des Gerätes: 455 x 595 x 545 mm
Abmessungen des Garraumes: 236.0 x 445.0 x 348.0 mm
Länge Anschlusskabel: 150.0 cm
Nettogewicht: 24.6 kg
Bruttogewicht: 28.5 kg
EAN-Nummer: 4242003788318
Maximale Mikrowellenleistung: 900 W
Anschlusswert: 1220 W
Absicherung: 10 A
Spannung: 220-240 V
Frequenz: 50 Hz
Steckerart: Schuko-/Gardy mit Erdung
Integriertes Zubehör: 1 x Glasschale



iQ700, Einbau-Mikrowelle, 60 x 45 cm, Schwarz, Edelstahl CF834AGB1

Ausstattung

Mikrowelle und Heizart

- Max. Leistung: 900 W; 5 Mikrowellen-Leistungstufen: 90 W, 180 W, 360 W, 600 W, 900 W
- Intelligente Inverter-Technologie: die Maximal-Leistung wird bei längerem Betrieb bis auf 600 W reguliert
- Garraumvolumen: 36 l

Design

- blackSteel Design
- Garraum aus Edelstahl mit Glasboden

Reinigung

- humidClean

Komfort

- Elektronik-Uhr
- TFT- Display
- Drehwähler, Kurzhubtasten, Runde Bedienknöpfe, Starttaste
- Leicht-Bedien-Konzept: besonders
- einfaches, problemloses Einstellen
- cookControl 7 Programme
- 3 Auftau- und 4 Garprogramme im Mikrowellenbetrieb
- LED-Innenbeleuchtung
- Klapptür
- Backofengriff aus Aluminium

Zubehör

- 1 x Glasschale

Umwelt und Sicherheit

- Starttaste
- Türkontaktschalter
- Kühlgebläse

Technische Info

- Länge des Anschlusskabels: 150 cm
- Gesamtanschlusswert Elektro: 1.22 kW
- Nennspannung: 220 - 240 V
- Einbau in Hochschränke möglich

Maße

- Gerätemaße (HxBxT): 455 x 595 x 545mm
- Nischenmaße (HxBxT): 452 mm x 560 mm x 550 mm
- „Maße und Einbauhinweise zu diesem Gerät gemäß technischer Zeichnung beachten“

iQ700, Einbau-Mikrowelle, 60 x 45 cm, Schwarz, Edelstahl
CF834AGB1

Maßzeichnungen

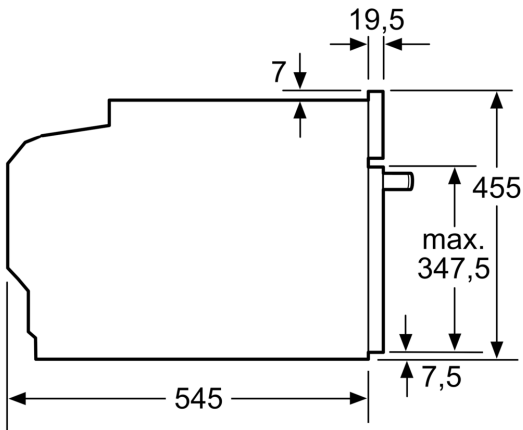

Maße in mm

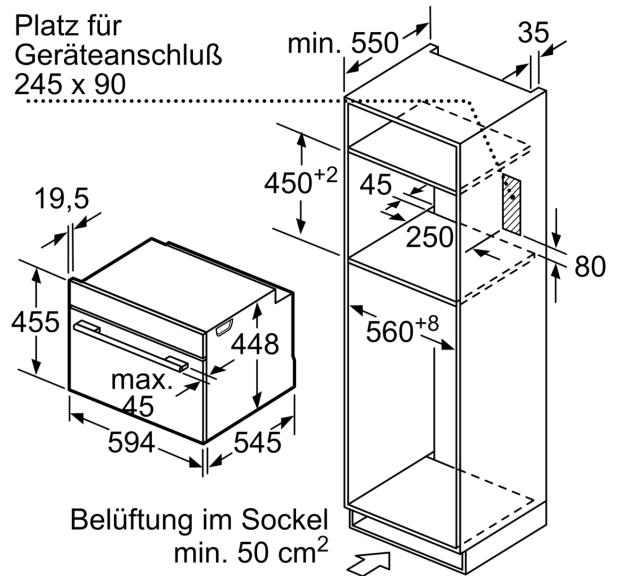

Maße in mm

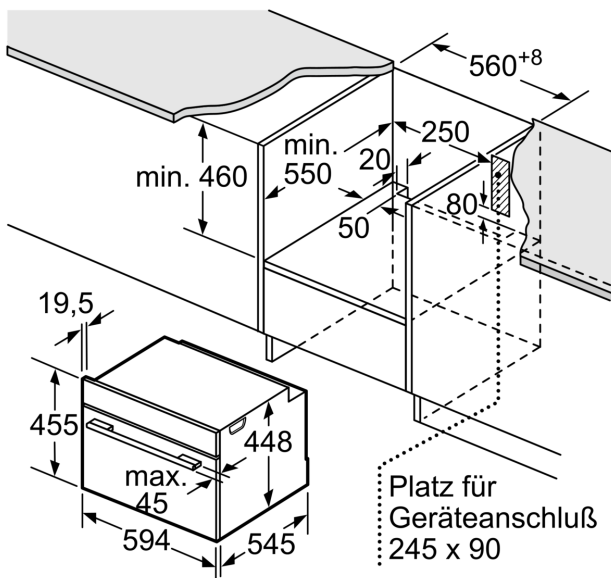

Maße in mm